

**ADAPTADOR RECUPERADOR DE VAPOR BSP**

**Código 02.0030.001.0000**



**Apresentação**

O adaptador de recuperação de vapor com flange é uma válvula que viabiliza a coleta dos gases durante o carregamento, permitindo uma rápida conexão do caminhão tanque com o sistema de recuperação da base durante o abastecimento

**Características**

- Flange 4" com 4 furos.
- Rosca 11 fios BSP de 4" diâmetro.
- Libera a passagem de gases durante o carregamento.
- Acionado pela conexão de recuperação de gases da base.
- Válvula Interlock integrada.



**ESPECIFICAÇÕES**

diâmetro nominal	4"
vazão trabalho	136 m³/h
req. de instalação	Sistema de recuperação de gases. Tubulação 4" com rosca BSP Veda rosca ou fita teflon
Regulam. técnicos	API 1004 DOT 49 CFR 178.347-3 Anexo H da Portaria 134/22
Compatibilidade	Conforme portaria Inmetro 101 / 2009 2A - 2B - 2C - 2D - 2E - 2F
Periódico	Verificação trimestral das vedações Lubrificação trimestral das linhas de ar

**ELEMENTOS**

reposição	Kit Vedação Interno	02.0030.108.0000
	Kit Reparo Adap. Rec. Vapor	02.0030.077.0000
	Kit Reposição Tampa Cadeado	02.0030.088.0000
Vedação	Guarnição Engate 4" Buna	03.0001.001.0016
	Anel Oring Viton 2335	03.0013.032.0000

DESENHO TÉCNICO

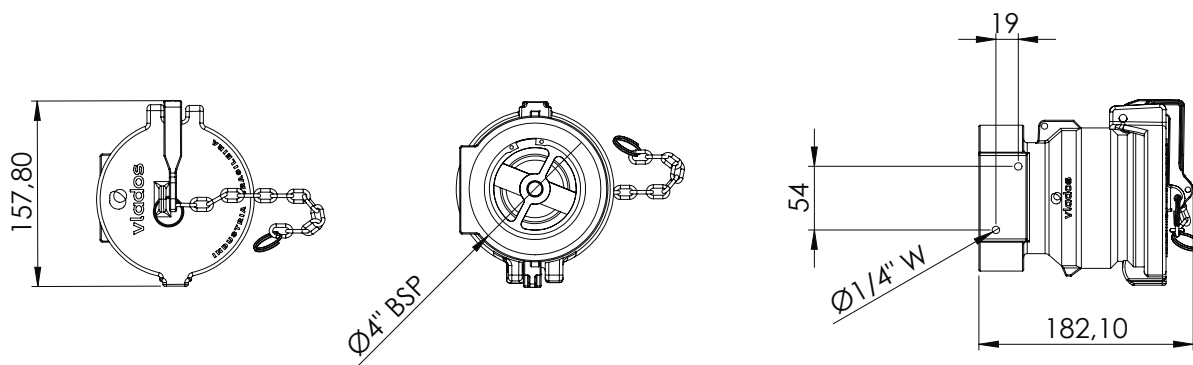

COMPONENTES

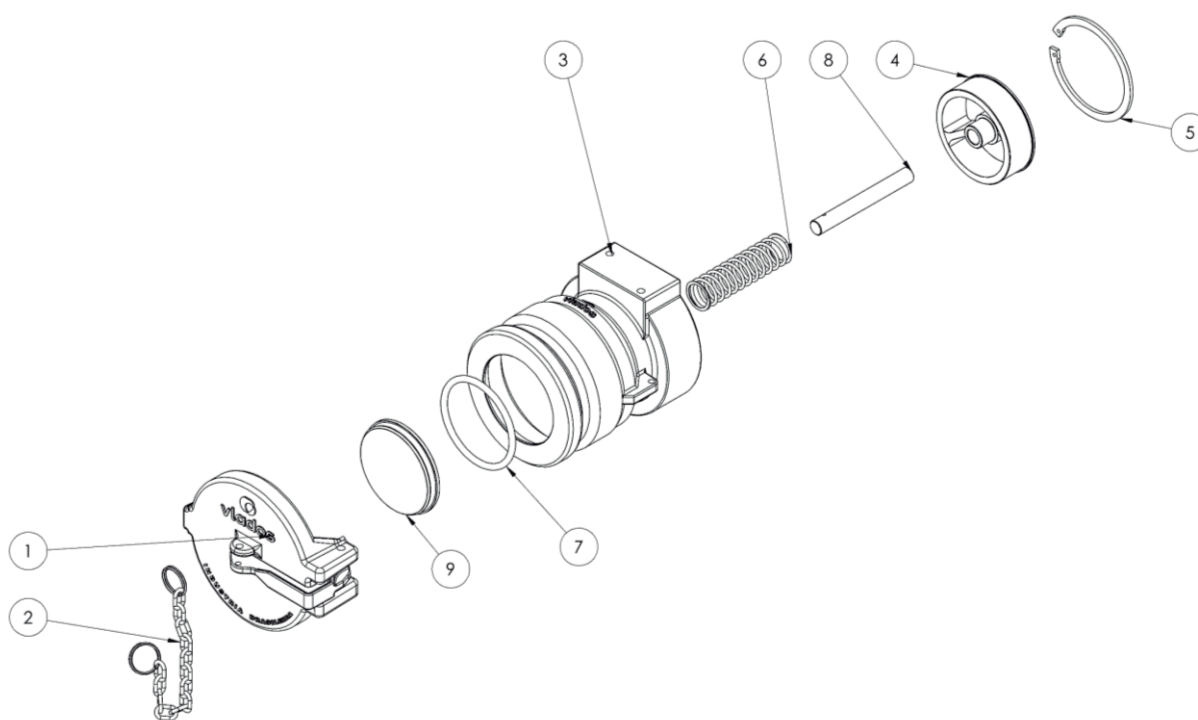

num.	componentes	quant.	código
01	tampa cadeado Ø4 recu vapor-2-1	01	02.0004.006.0001
02	subconjunto corrente portinhola-2-1	01	02.0001.001.0002
03	engate recup vapor-1	01	03.0030.001.0003
04	Guia Adapter Recp. Vapor-2-1	01	03.0030.001.0004
05	anel elastico I 85-2-1	01	03.0011.018.0000
06	mola aço inox 304 adpter rec. vapor-2-1	01	03.0030.001.0002
07	anel oring viton 2335- 2-1	01	03.0013.032.0000
08	haste aço inox adapter rec. vapor-2-1	01	03.0030.001.0005
09	disco aberto adapter rec. vapor-2-1	01	03.0004.001.0029