

**ENGATE 6Fx3F BUNA BI COM VISOR**

**Código 01.0006.008.0000**

**Apresentação**

O Engate 6Fx3F Buna BI Com Visor é um equipamento auxiliar de adaptação do engate valvulado API com conexões de mangueiras de 3". Tem a função de ligar as duas conexões e permitir a visualização da passagem de produto, durante a descarga.

**Características**

- Visor de vidro com Ø 3" e esp. 5mm.
- Conexão do engate 6" com engate 3".
- Acoplamento mecânico.
- Sistema de trava manual.
- A flange no centro permite uma manutenção mais eficaz e melhor manuseio conforme as necessidades de descarga.
- O engate possui uma hélice (em latão) que permite ao carregador acompanhar a passagem do produto e um visor de vidro que auxilia na visualização do descarregamento.



**ESPECIFICAÇÕES**

Diâmetro nominal	6" x 3"
Pressão trabalho	24 kPa (0,24 kgf/cm <sup>2</sup> )
Req. de instalação	Sistema bottom loading
	Engate API instalado
Regulam. técnicos	API 1004
	DOT 49 CFR 178.347-3
	Anexo H da Portaria 134/22
Compatibilidade	Conforme Portaria Inmetro 101/2009
	Grupos: 2A - 2B - 2C - 2D - 2E -2F
Periódico	Verificação trimestral das vedações

**ELEMENTOS**

Reposição	Kit Reparo Alav. Engate 6x3 / 6x4	02.0030.078.0000
	Kit Reparo Pino Estria. Alav. Eng.	02.0030.079.0000
	Kit Vedação Externo 3"	02.0030.094.0000
	Kit Vedação Interno Engate 6x3	02.0030.110.0000
	SCJ Hélice Cachimbo 3"	02.0008.001.0007
	Kit Paraf/Porc. Autotrav. 5/16NF	02.0030.139.0000
	Kit Reparo Visor Cachimbo 3"	02.0030.086.0000
Vedação	Guarnição Cachimbo 3" Buna	03.0013.041.0000
	Guarnição Engate 3"	03.0006.002.0001
	Guarnição Tampa Valv. Químico 0412	03.0002.006.0006

DESENHO TÉCNICO

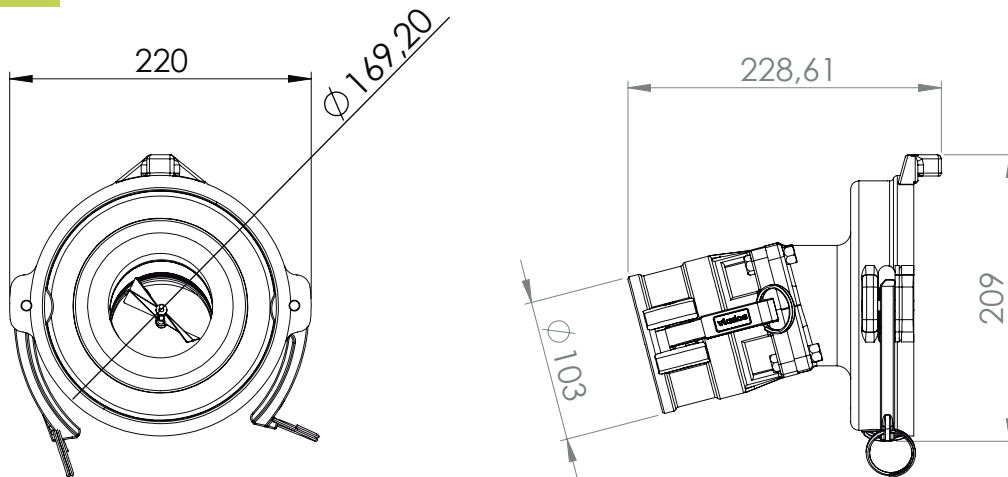

COMPONENTES

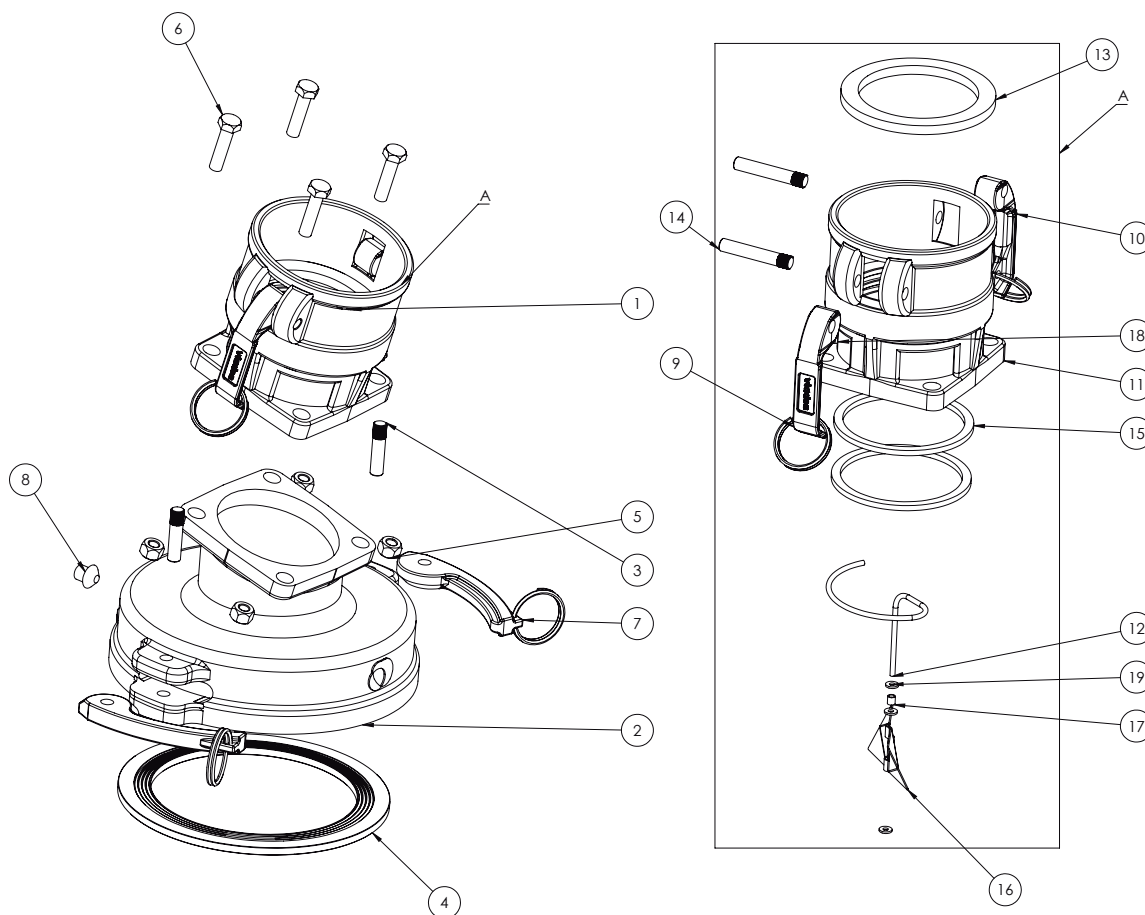

num.	componentes	quant.	código
01	subconjunto engate visor 3	01	02.0006.003.0001
02	corpo engate 6 x 3	01	03.0006.008.0001
03	pino estriado 6 x 4	02	03.0002.001.0057
04	Guarnição da tampa	01	03.0002.006.0006
05	porca auto travante 5-16NF	04	03.0016.015.0000
06	parafuso sextavado 5-16NF 1-1-4	04	03.0014.025.0000
07	alavanca direita engates	02	03.0002.001.0012
08	REBITE TAMPA VALVULADO	01	03.0002.001.0014
09	Scj alav eng 4 argola int SAE 1020 zinc	01	02.0056.001.0001

num.	componentes	quant.	código
10	Scj. alv. eng. 4 argola INT SAE 1020 Zinc	01	03.0006.003.0003
11	engate com visor 3	01	02.0056.001.0001
12	suporte helice 3(COMPRIMIDO)	01	03.0006.003.0001
13	guarnição engate 3	01	03.0006.002.0001
14	pino estriado do engate rapido	02	03.0001.001.0083
15	guarnição engate 3	02	03.0013.041.0000
16	helice cachimbo anodizada	01	03.0001.011.0005
17	bucha helice	01	03.0001.011.0003
18	visor tubular 3	01	03.0006.003.0002
19	arruela lisa 1-8	03	03.0019.002.0000