

**PONTEIRA A2 3X2**

**Código 01.0006.037.0000**

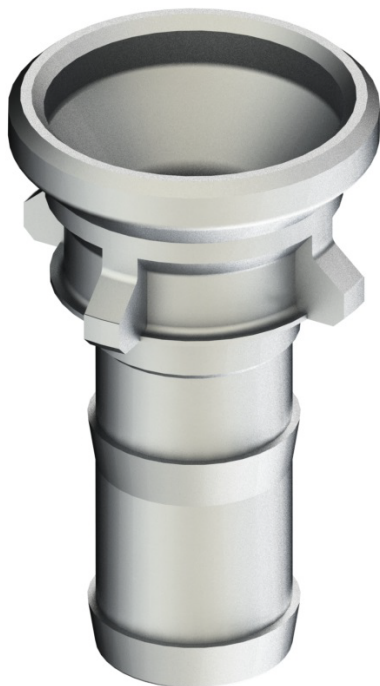

**Apresentação**

A Ponteira A2 3X2 é um equipamento que é conectado na mangueira pelo espigão e permite o descarregamento de produto no posto.

**Características**

- Acoplamento mecânico.

**ESPECIFICAÇÕES**

Diâmetro nominal	3"
Pressão trabalho	24 kPa (0,24 kgf/cm <sup>2</sup> )
Req. de instalação	Mangueira com Ø compatível com o espigão
Regulam. técnicos	AA 59326
Compatibilidade	Conforme Portaria Inmetro 101/2009
	Grupos: 2A - 2B - 2C - 2F

**DESENHO TÉCNICO**

